

AIPER®

— bring vacation home —

HANDHELD RECHARGEABLE POOL VACUUM

User Manual

Aiper Pilot H2

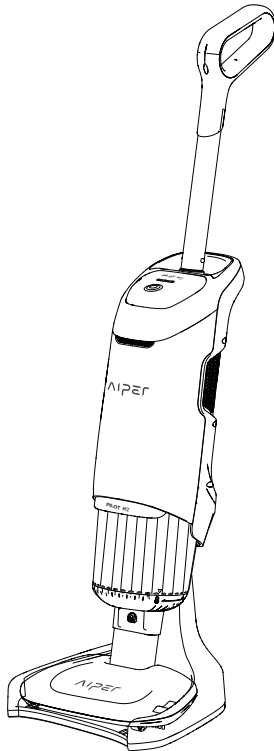

CONTENTS

English	1-19
Français	20-38
Español	39-57

Thank you for choosing the Aiper Pilot H2 handheld pool vacuum. You have joined millions of people already enjoying the Aiper experience.

This user manual will help you keep your vacuum performing its best. Please take a few moments to read through it.

If you have any questions, please contact the Aiper Customer Care team for assistance or visit www.Aiper.com for more information.

Aiper Customer Service:

US Toll Free: 1-866-850-0666

Email: Service@aiper.com

Facebook: [@AiperOfficial](https://www.facebook.com/AiperOfficial)

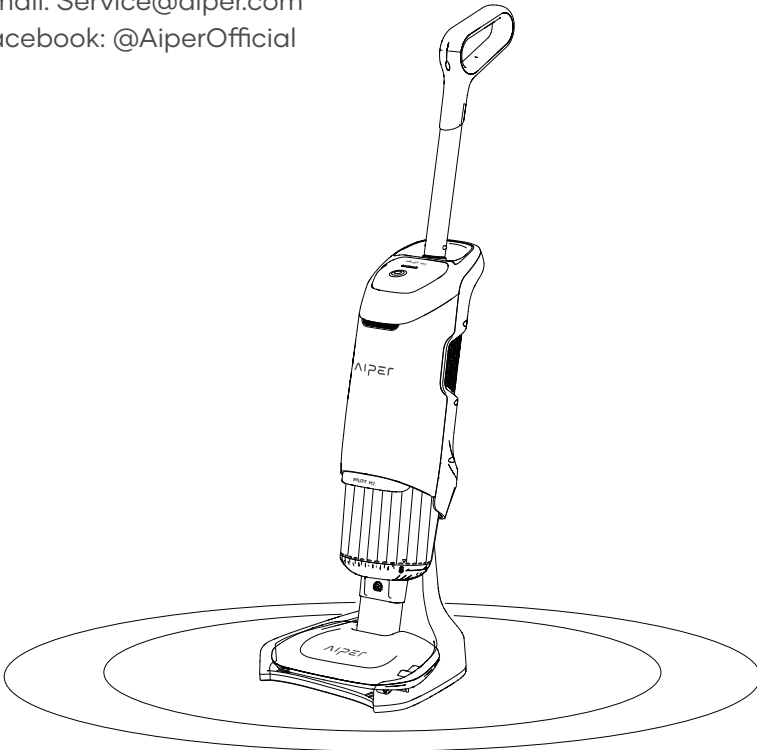

English**CONTENTS**

Important Safety Precautions -----	3
1. Structure -----	5
2. Specifications & Working Conditions -----	6
3. Using Your Aiper Pool Cleaner -----	7
4. Installation -----	7
5. Operating Your Device -----	9
6. Disassembly and Cleaning -----	10
7. Charging -----	12
8. Maintenance & Storage -----	13
9. LED Indicator -----	16
10. Packing List -----	17
11. Warranty -----	17

⚠ Important Safety Precautions

Persons under the age of thirteen should not operate the Pilot H2. Anyone intending to use the device should carefully read the user manual before operating the device.

For your safety and optimal performance of this device, please read and follow the following suggestions.

1. The device is designed to clean swimming pools and spas.
2. Only use the original or authorized battery and charger when using the device.
3. Only charge the Pilot H2 when powered off.
4. When not in use, the Pilot H2 should be stored in a clean, cool, dry place.
5. Do not operate the device out of the water.
6. Do not block the vacuum head with your hand or run it over your body, as this may cause injury.
7. If you believe the device is malfunctioning, immediately cease operation and contact customer service.
8. Optimal working conditions:
 - 8.1 Water depth: 10 feet/3 meters.
 - 8.2 Water temperature: 39.2°F - 95°F / 4°C - 35°C

FCC Statement

Note: This equipment has been tested and found to comply with the limits according to Part 15 of the FCC Rules of a Class B digital device. These limits are designed to provide reasonable protection against harmful interference in a residential installation. This equipment generates, uses, and can radiate radio frequency energy and, if not installed and used in accordance with the instructions, may cause harmful interference to radio communications or persons. However, there is no guarantee that interference will not occur in a particular installation. If this equipment does cause harmful interference to radio or television reception, the user is encouraged to try to correct the interference by one or more of the following measures:

- Reorientate or relocate the receiving antenna.
- Increase the separation between the equipment and receiver.
- Plug the equipment into an outlet on a circuit different from that to which the receiver is connected.
- Consult the manufacturer or an experienced radio/TV technician for help.
- Please note that changes or modifications of this product are not expressly approved by the party responsible for compliance (Aiper), and unauthorized modifications could void the user's authority to operate the equipment.

Compliance Declaration

This device complies with Part 15 of the FCC Rules. Operation is subject to the following two conditions: (1) this device may not cause harmful interference, and (2) this device must accept any interference received, including interference that may cause undesired operation.

Importer: Aiper Intelligent, LLC.

Address: Suite 350, 2700 Cumberland Parkway, Atlanta, Georgia
30339, USA.

Telephone: +1-866-850-0666

Please read this user manual carefully before operating the device.

1. Structure

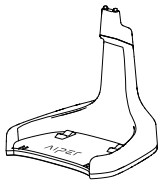
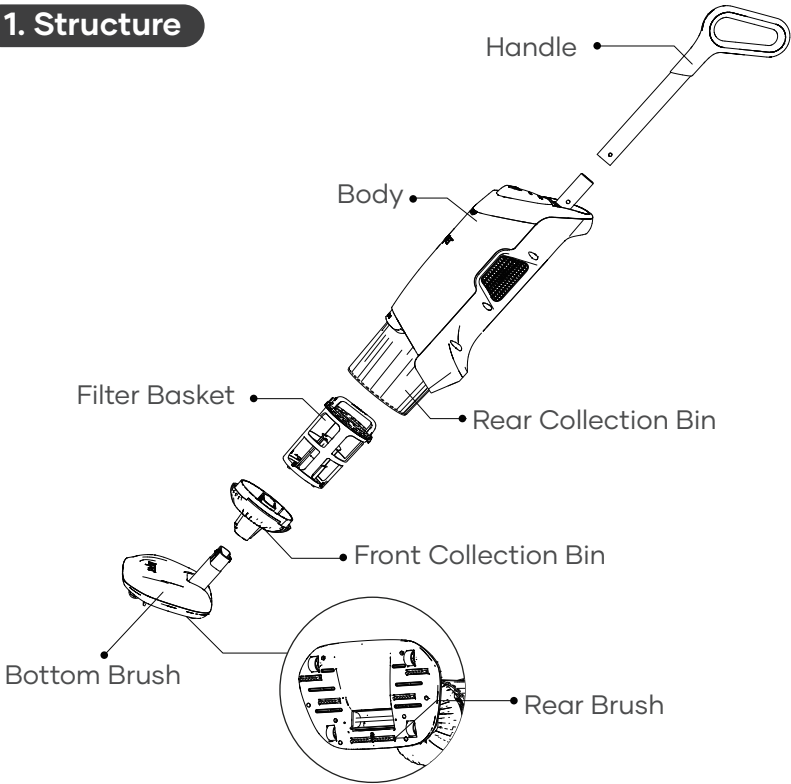

Charging Dock

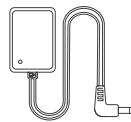

Charger

2. Specifications & Working Conditions

1. Operating Modes: Standard Mode & Power Mode
2. Charger Input: 100~240V, 50/60Hz
3. Charger Output: 12.6V/1.19A
4. Charging Time: 2 Hours
5. Battery Life: Standard Mode - 70Mins; Power Mode - 40Mins
6. Suction: Standard - 80LPM; Power Mode - 100LPM
7. IP Grade: IPX8 Waterproof
8. Max Water Depth: 10ft (3m)
9. Motor Power: Standard Mode - 20W; Power Mode - 35W
10. Battery Pack: 2600mAh

CAUTION:

Your Aiper pool cleaner is best used in the water conditions detailed below.

- Temperature: 50-95°F (10-35°C)
- pH Value: 7.0-7.4
- Chlorine: Maximum 4 ppm
- NaCl: Maximum 5000 ppm

3. Using Your Aiper Pool Cleaner

The Pilot H2 is suitable for cleaning pool floors, steps, and corners of underground pools, above ground pools and is safe to use in inflatable pools.



4. Installation

a. Install the handle onto the body.

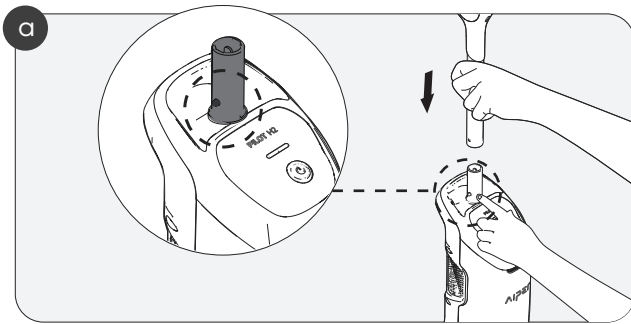

b. Install the front collection bin onto the bottom brush base.

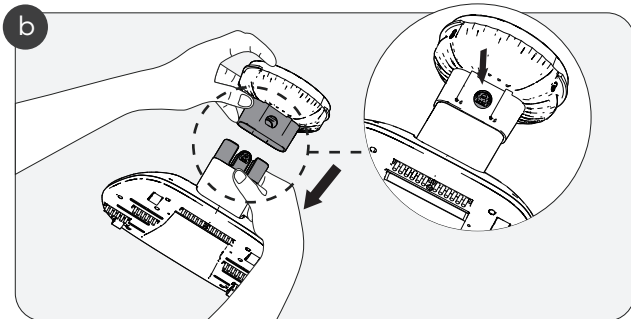

c. Install the brushes to the bottom rear brush base.

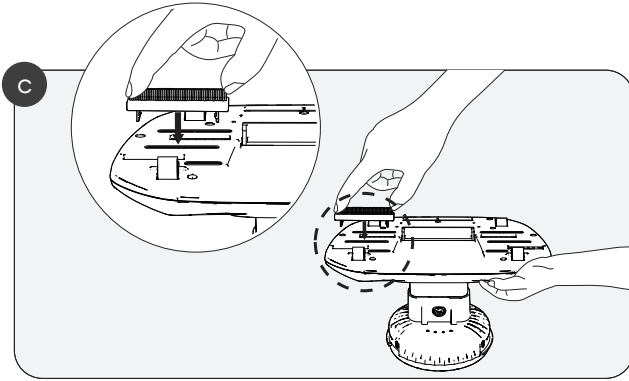

d. Attach the filter basket onto the body.

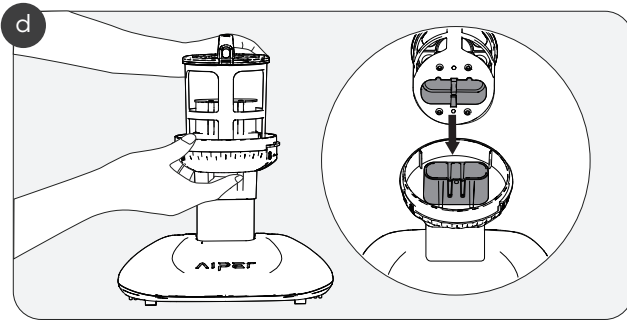

e. Tighten and secure the front dustbin to the floor brush base and rear dustbin.

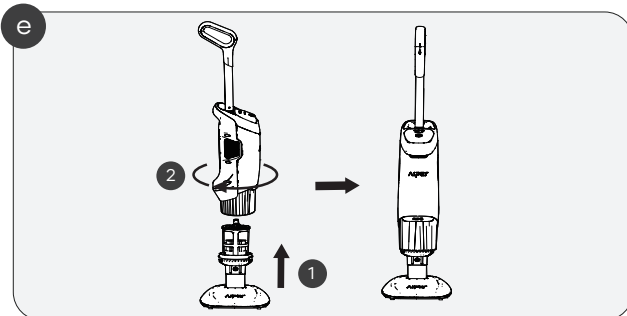

5. Operating Your Device

- a. Press and hold the operations button (the round & blue button) for two seconds until the indicator light comes on.

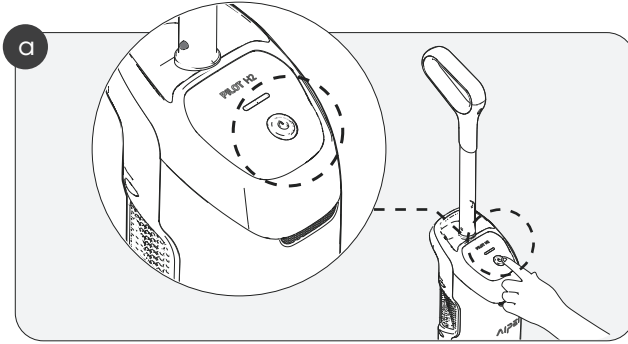

- b. To switch to Power mode, press the operations button. To switch back to standard mode, press the operations button again.
- c. Put the device in water within thirty seconds, or the device will automatically shut down. The device will begin cleaning within five seconds of being submerged in water.

- d. If the LED indicator flashes red, the battery is low.

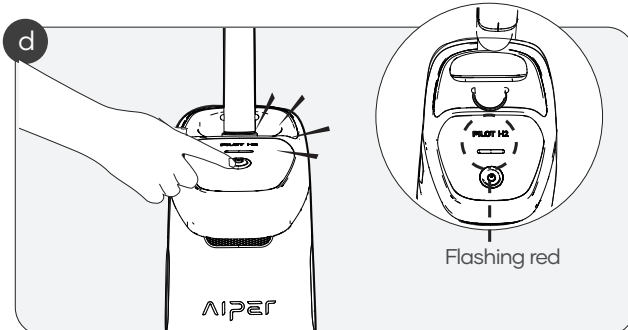

- e. Before removing the device from your pool, press and hold the operations button for two seconds to power down the device.

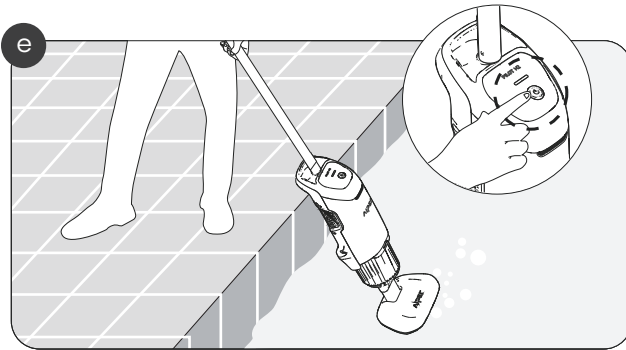

6. Disassembly and Cleaning

- a. Detach the front collection bin and bottom brush base from the rear collection bin.

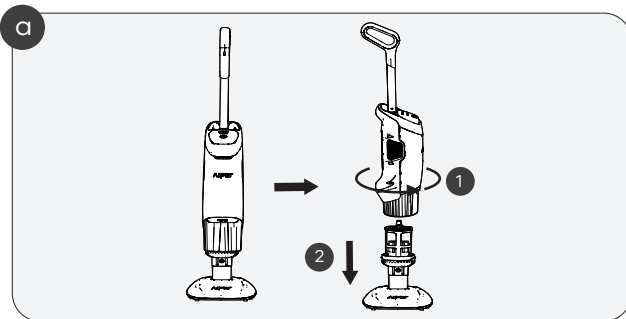

b. Remove the filter basket.

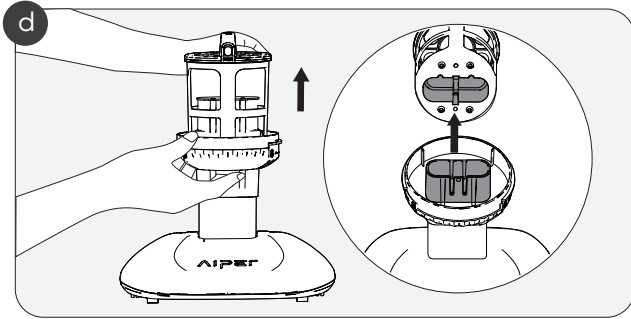

c. Open, empty, and rinse the filter basket.

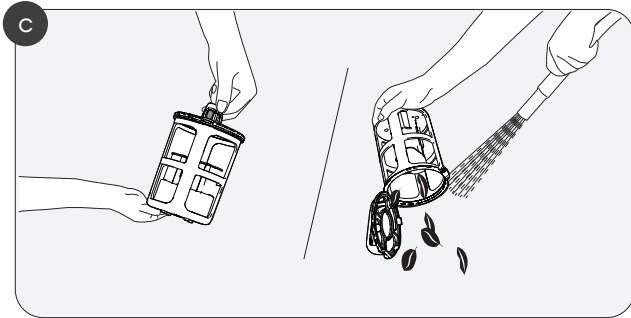

7. Charging

- a. Before charging, wipe down the charging ports to prevent electrical discharge.

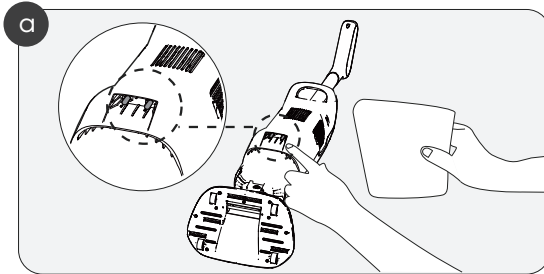

- b. Insert the charger into the charging port on the back of the charging dock.

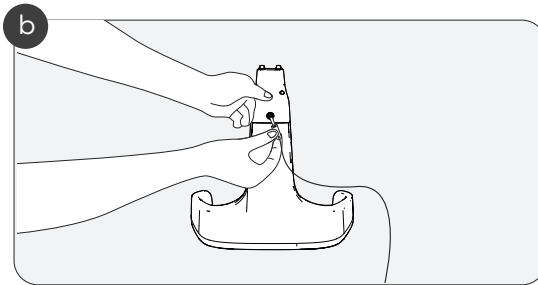

- c. Insert the Pilot H2 into the charging dock by aligning the grooves on dock with your Pilot H2.

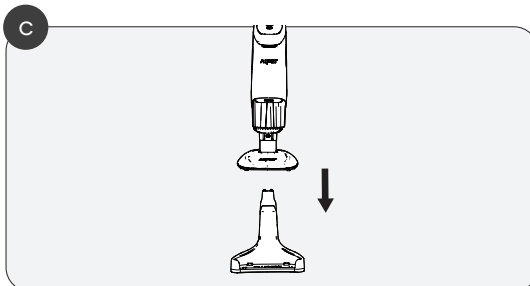

8. Maintenance & Storage

8.1 Replacing bottom brushes

a. Detach the bottom and rear brushes by hand as needed.

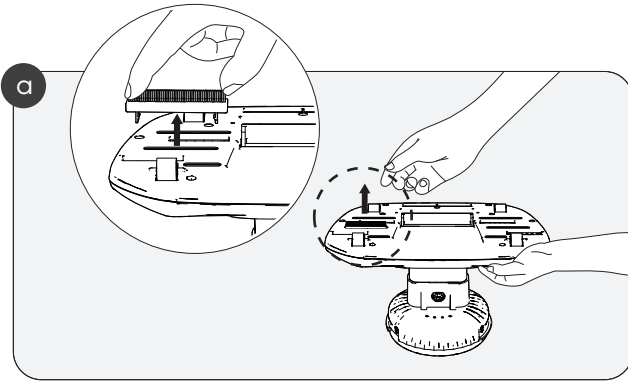

b. Insert new brushes into the slots.

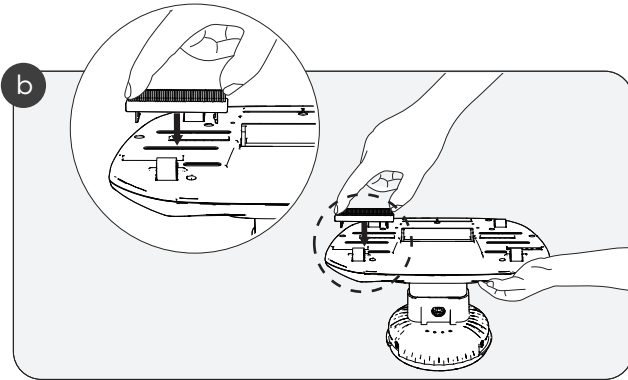

8.2 Cleaning

a. Detach the front collection bin, bottom, and rear brushes.

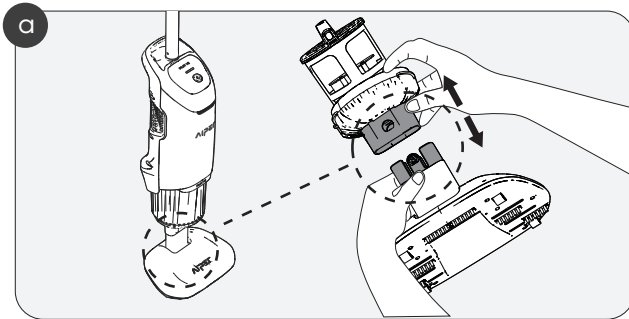

b. Remove the waste basket.

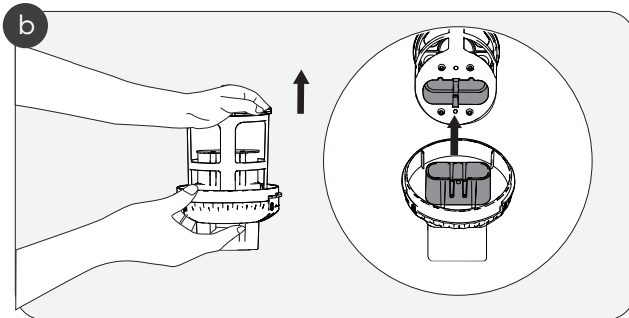

c. Reattach the front collection bin.

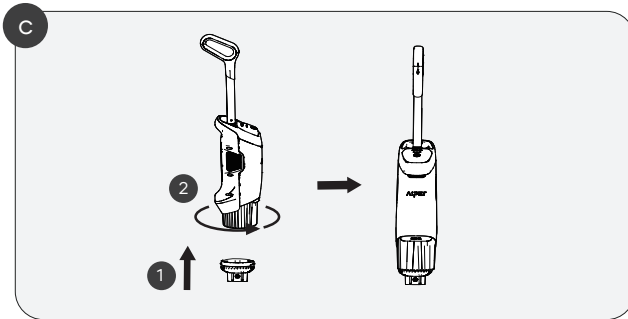

d. Place the device into clean water, operating it as needed to clean the internal components.

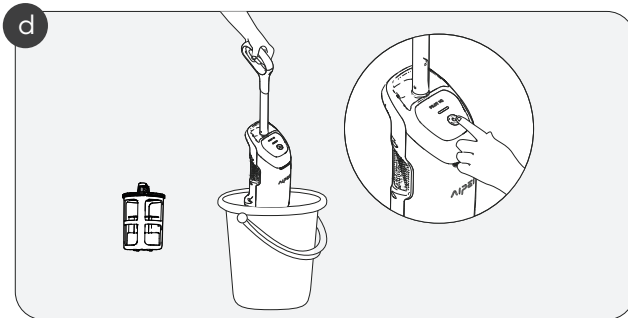

9. LED Indicator

Vacuum Status	Operating Instructions	Indicator Light Status	Description
Power On/Battery Level	Press the operation button for 1s to turn on the device.	The indicator light remains on.	Green: 100-61%
			Blue: 60-31%
			Red: 30-12%
			Flashing red: <12%
Operation	This device starts in standard mode on start-up. Press and hold the Operations button to switch to the Power Mode.	The white LED indicator light and the battery indicator light blink alternatively.	/
	In Power mode, press the Operations button to switch to Standard mode.	The battery indicator light will stay on.	/
Low Battery	/	The LED indicator will slowly flash red.	/
Charging	The vacuum can only be charged while powered off.	Pulsing Light	The LED indicator will display a solid green glow when the device is fully charged.
			Green: 81-99%
			Blue: 51-80%
			Red: < 50%
Power Off	Press and hold the operation button for 2s to turn off the vacuum.	Light off	The indicator light is off.

10. Packing List

NO.	Name	Model	QTY(pc)
1	Aiper Device	Aiper Pilot H2	1
2	Charger	/	1
3	Charging Dock	/	1
4	User Manual	/	1

11. Warranty

This product has passed quality control and safety test conducted by our technicians.

1. This product comes with 12-month warranty that covers your item's battery and motor from the date of purchase.
2. This warranty is voided if the product has been altered, misused, or has been repaired by unauthorized persons.
3. This warranty extends only to manufacturing defects and does not cover damage resulting from the mishandling of the product by the owner.
4. The order number or record of purchase must be presented at the request of any repair claim during the warranty period.



Nous vous remercions d'avoir sélectionné l'aspirateur de piscine portable Aiper Pilot H2.
Vous avez rejoint des millions de personnes profitant déjà de l'expérience Aiper.

Ce manuel d'utilisation vous aidera à maintenir les meilleures performances de votre aspirateur. Veuillez prendre quelques instants pour le lire.

Dans le cas où vous auriez des questions, veuillez-vous adresser à l'équipe du service clientèle d'Aiper afin d'obtenir de l'aide ou visitez le site www.Aiper.com pour plus d'informations.

Service clientèle d'Aiper:

US Toll Free: 1-866-850-0666

Email: Service@aiper.com

Facebook: [@AiperOfficial](https://www.facebook.com/AiperOfficial)



Français**SOMMAIRE**

Précautions de sécurité importantes -----	20
1. Structure -----	22
2. Caractéristiques et conditions de travail ---	23
3. Utilisation de votre nettoyeur de piscine Aiper --	24
4. Installation -----	24
5. Utilisation de votre appareil -----	26
6. Démontage et nettoyage -----	27
7. Chargement -----	29
8. Entretien et stockage -----	30
9. Indicateur LED -----	33
10. Liste d'emballage -----	34
11. Garantie -----	34

Mesures de sécurité importantes

Les personnes de moins de treize ans ne doivent pas utiliser le Pilot H2. Toute personne prévoyant d'utiliser l'appareil doit lire attentivement son manuel d'utilisation avant de le faire.

Pour votre sécurité et une performance optimale de cet appareil, veuillez lire et suivre les suggestions suivantes.

1. L'appareil est conçu pour nettoyer des piscines et des spas.
2. N'utilisez que la batterie et le chargeur d'origine ou une batterie et un chargeur qui sont autorisés lorsque vous employez l'appareil.
3. Ne rechargez le Pilot H2 que lorsqu'il est hors tension.
4. Rangez le Pilot H2 à un endroit frais, sec et propre lorsque vous ne l'utilisez pas.
5. N'utilisez pas l'appareil hors de l'eau.
6. N'obstruez pas la tête d'aspiration à l'aide de votre main et ne la faites pas fonctionner sur votre corps, car cela pourrait entraîner une blessure.
7. Si vous estimez que l'appareil présente un dysfonctionnement, cessez immédiatement de l'utiliser et contactez le service client.
8. Conditions de fonctionnement optimales:
 - 8.1 Profondeur d'eau: 3 mètres/10 pieds.
 - 8.2 Température d'eau: 39.2°F - 95°F / 4°C - 35°C

Déclaration de la FCC

Remarque: Cet équipement a été testé et déclaré conforme aux limites de la partie 15 des règles de la FCC pour les appareils numériques de classe B. Ces limites sont conçues pour fournir une protection raisonnable aux utilisateurs. Ces limites sont conçues pour fournir une protection raisonnable contre les interférences nuisibles dans une installation résidentielle. Cet équipement génère, utilise et peut émettre de l'énergie de fréquence radio et, s'il n'est pas installé et utilisé conformément aux instructions, peut causer des interférences nuisibles aux communications radio ou aux personnes. Cependant, il n'y a aucune garantie que des interférences ne se produiront pas dans une installation particulière. Si cet équipement cause des interférences nuisibles à la réception de la radio ou de la télévision, l'utilisateur est encouragé à essayer de corriger ces interférences par l'une ou plusieurs des mesures suivantes:

- Réorienter ou déplacer l'antenne de réception.
- Augmentez la distance entre l'appareil et le récepteur.
- Branchez l'équipement sur une prise de courant sur un circuit différent de celui auquel le récepteur est connecté.
- Consultez le fabricant ou un technicien radio/TV expérimenté pour obtenir de l'aide.
- Veuillez noter que les modifications ou modifications de ce produit ne sont pas expressément approuvées par la partie responsable de la conformité (Aiper), et que des modifications non autorisées pourraient annuler l'autorité de l'utilisateur à utiliser l'équipement.

Déclaration de conformité

Cet appareil est conforme à la partie 15 des règles de la FCC. Son fonctionnement est soumis aux deux conditions suivantes: (1) cet appareil ne doit pas causer d'interférences nuisibles, et (2) cet appareil doit accepter toute interférence reçue, y compris les interférences pouvant causer un fonctionnement indésirable.

Importateur. Aiper Intelligent, LLC.

Adresse: 2700 Cumberland Parkway, Suite 350, Atlanta, Géorgie 30339

Téléphone: +1-866-850-0666

Veillez lire attentivement ce manuel d'utilisation avant d'employer l'appareil.

1. Structure

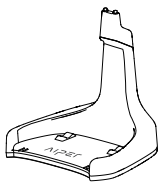
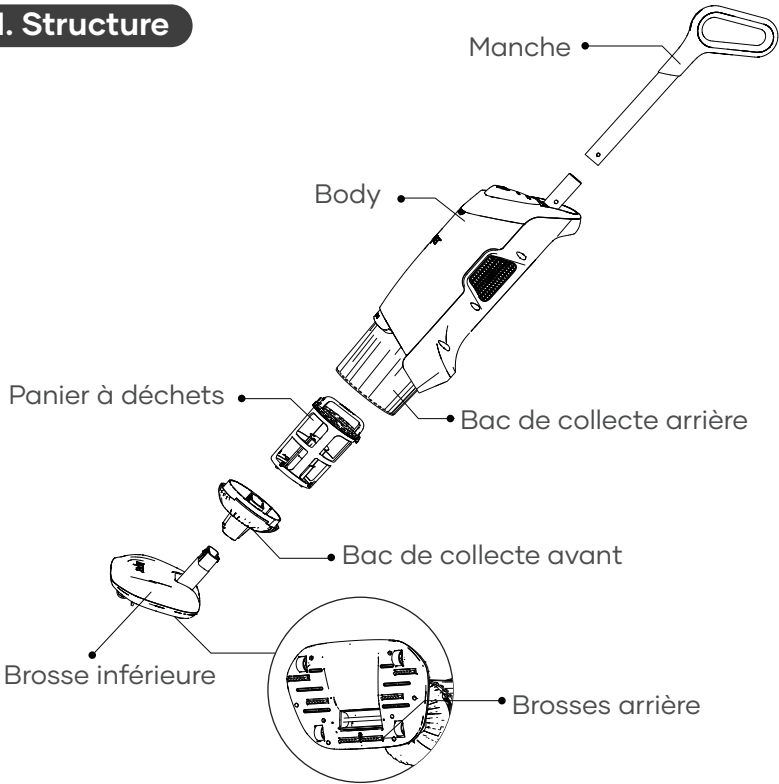

Station de rechargement

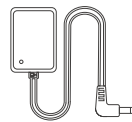

Chargeur

2. Caractéristiques et conditions de fonctionnement

1. Mode de fonctionnement: mode Standard et mode Puissant
2. Entrée du chargeur: 100 à 240 V, 50/60 Hz
3. Sortie du chargeur: 12.6V/1.19A
4. Durée de rechargement: 2 heures
5. Autonomie de la batterie: mode Standard: 70 min; mode Puissant: 40 min
6. Aspiration: mode Standard: 80 l/min; mode Puissant: 100 l/min
7. Indice de protection IP: étanchéité IPX8
8. Profondeur d'eau max.: 3 m (10 pi)
9. Puissance du moteur: mode Standard: 20 W; mode Puissant: 35 W
10. Batterie: 2600 mAh

MISE EN GARDE :

Votre nettoyeur de piscine Aiper est utilisé de manière optimale dans les conditions d'eau détaillées ci-dessous.

- Température: 50-95°F (10-35°C)
- Valeur du pH: 7,0-7,4
- Chlore: Maximum 4 ppm
- NaCl: Maximum 5000 ppm

3. Utilisation de votre aspirateur de piscine Aiper

Le Pilot H2 convient pour le nettoyage des sols, des marches et des moindres recoins des piscines enterrées et des piscines hors-sol. Il peut aussi être employé sans risque pour nettoyer des piscines gonflables.



4. Installation

a. Installez le manche sur le corps.

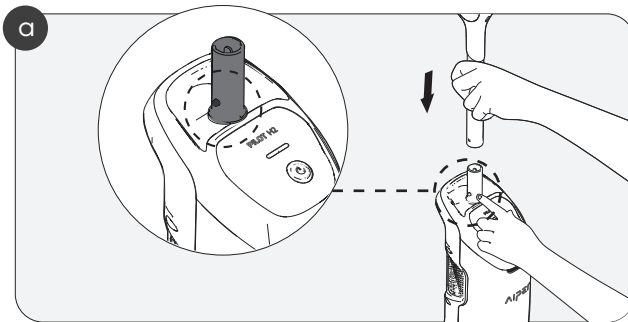

b. Installez le bac de collecte avant sur la brosse inférieure.

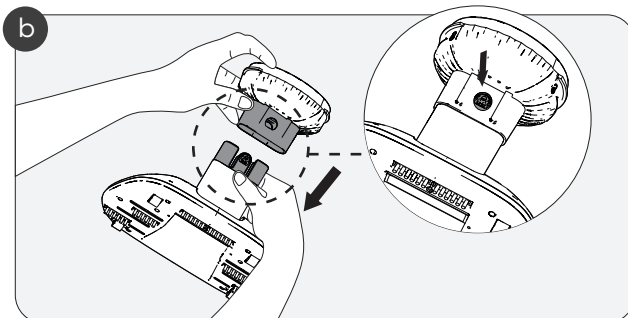

c. Installez les brosses au bas de la brosse arrière.

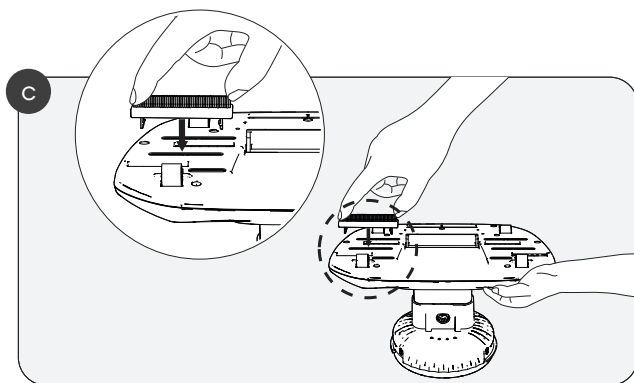

d. Installez le panier à déchets sur le corps.

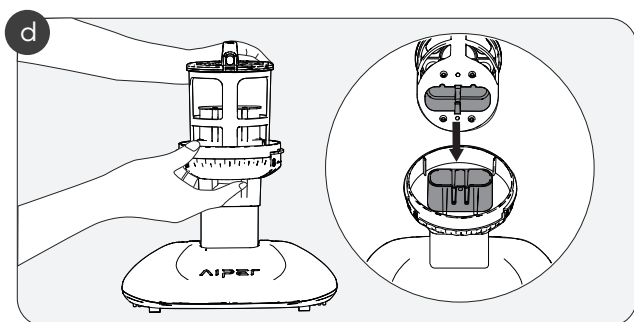

e. Then tighten the front dustbin with the floor brush and the rear dustbin.

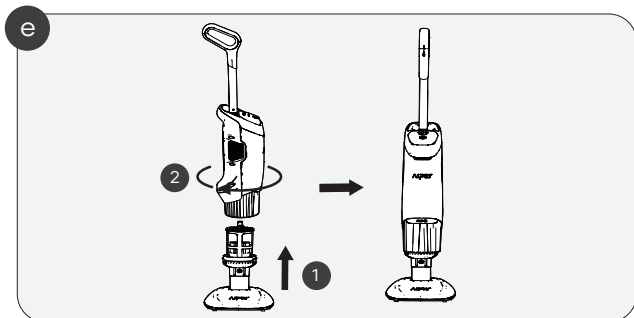

5. Fonctionnement de votre appareil

- a. Appuyez sur le bouton de fonctionnement (le bouton rond et bleu) et maintenez-le enfoncé pendant deux secondes jusqu'à ce que le voyant s'allume.

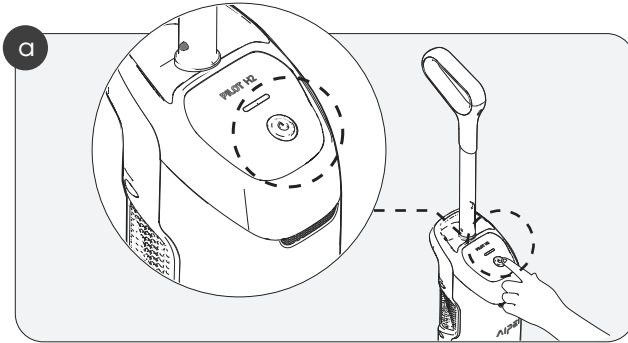

- b. Pour basculer vers le mode Puissant, appuyez sur le bouton de fonctionnement. Pour rebasculer vers le mode Standard, appuyez à nouveau sur le bouton de fonctionnement.
- c. Placez l'appareil dans l'eau sous trente secondes, sinon il s'éteindra automatiquement. L'appareil commencera à nettoyer sous cinq secondes après avoir été immergé dans l'eau.
- d. Si le voyant LED clignote en rouge, cela signifie que le niveau de batterie est faible.

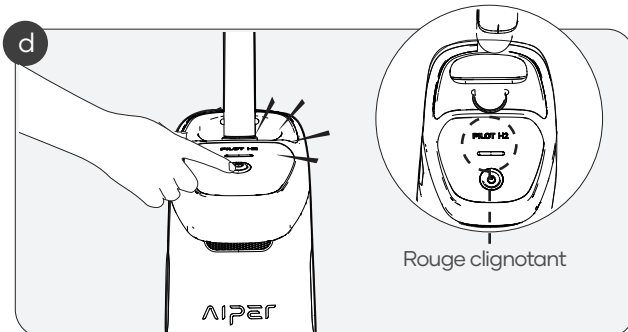

- e. Avant de retirer l'appareil de votre piscine, appuyez sur le bouton de fonctionnement et maintenez-le enfoncé pendant deux secondes pour éteindre l'appareil.

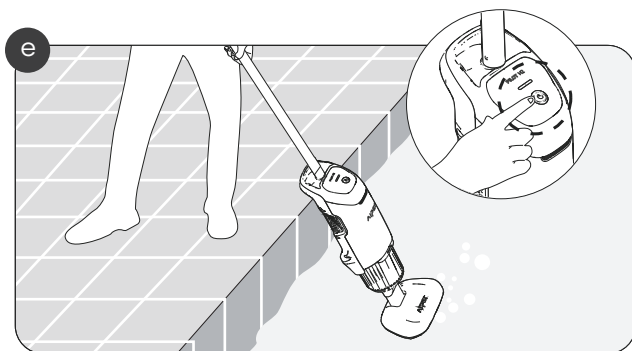

6. Démontage et nettoyage

- a. Détachez le bac de collecte avant et la brosse inférieure du bac de collecte arrière.

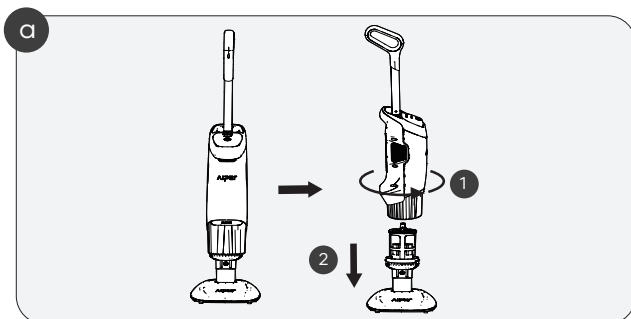

b. Retirez le panier à déchets.

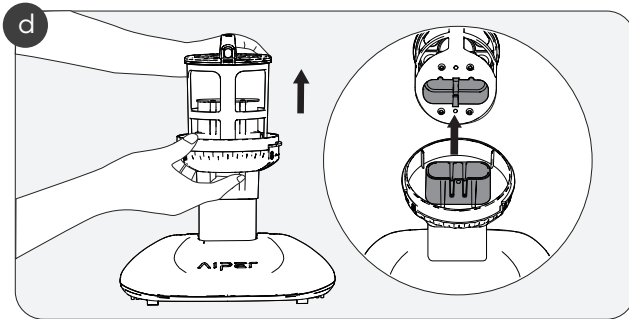

c. Ouvrez, videz et rincez le panier à déchets.

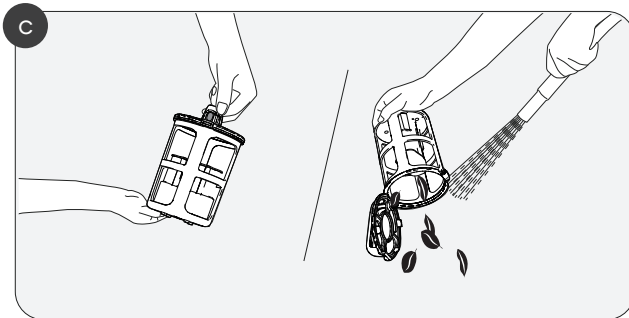

7. Chargement

- a. Avant de recharger l'appareil, essuyez les ports de rechargement pour éviter toute décharge électrique.

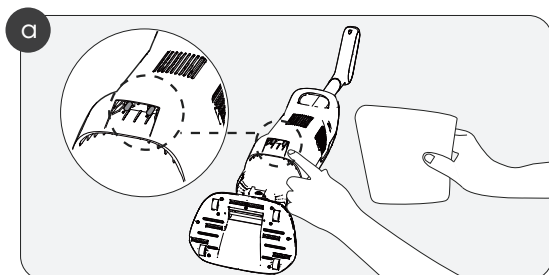

- b. Insérez le chargeur dans le port de rechargement situé à l'arrière de la station de recharge.

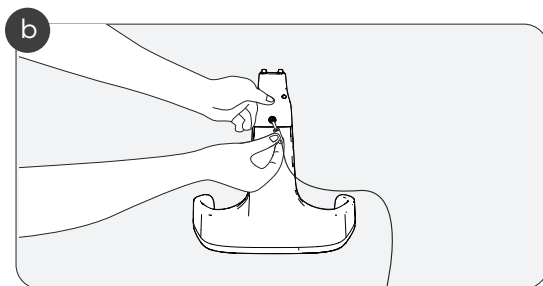

- c. Insérez le Pilot H2 dans la station de rechargement en alignant les rainures de la station avec votre Pilot H2.

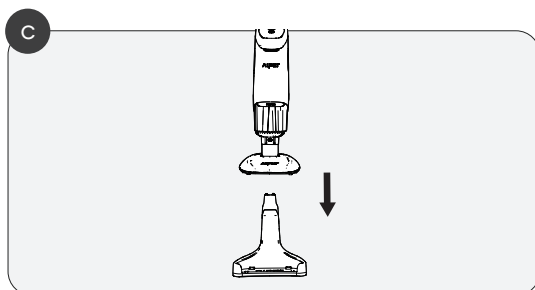

8. Maintenance et stockage

8.1 remplacement des brosses inférieures

a. Détachez les brosses inférieures et arrière à la main si nécessaire.

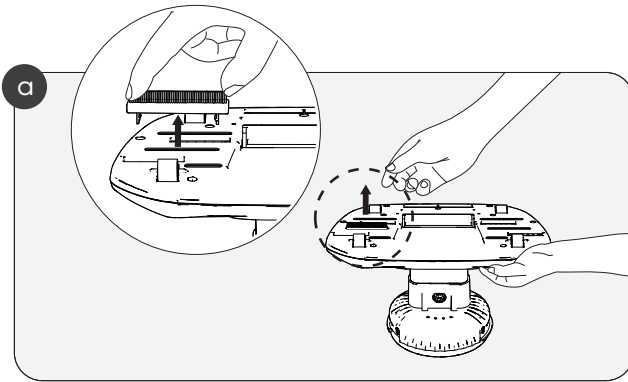

b. Insérez de nouvelles brosses dans les fentes.

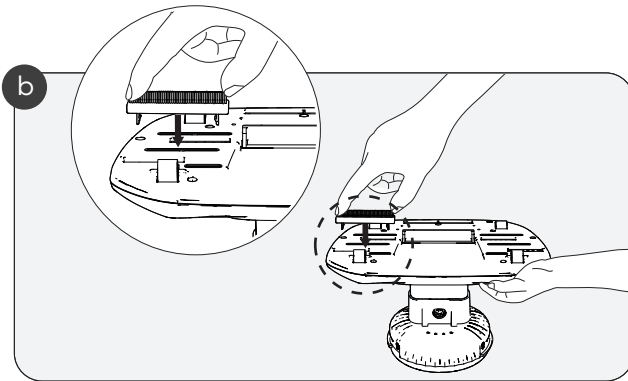

8.2 nettoyage

- a. Détachez le bac de collecte avant ainsi que les brosses inférieures et arrière.

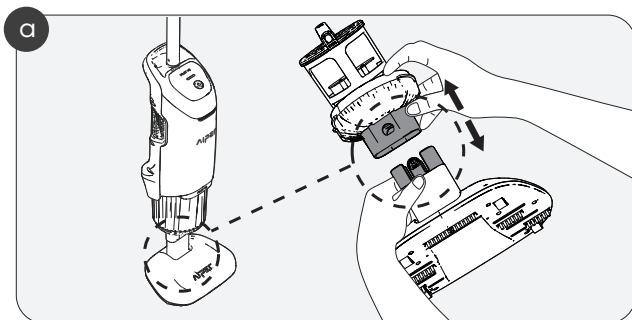

- b. Retirez le panier à déchets.

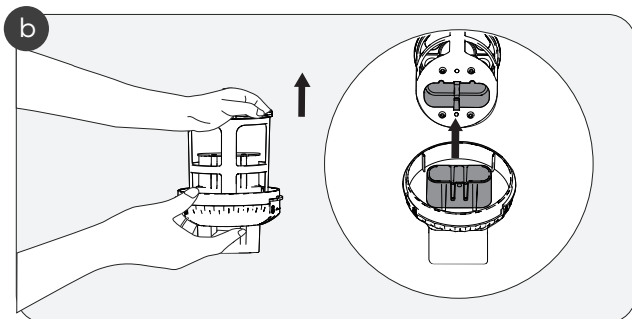

c. Réinstallez le bac de collecte avant.

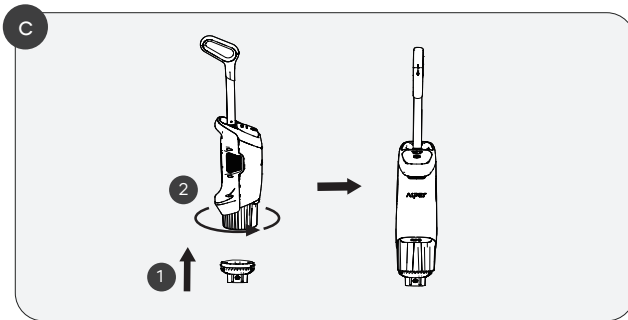

d. Placez l'appareil dans de l'eau propre en l'allumant si nécessaire pour nettoyer les composants internes.

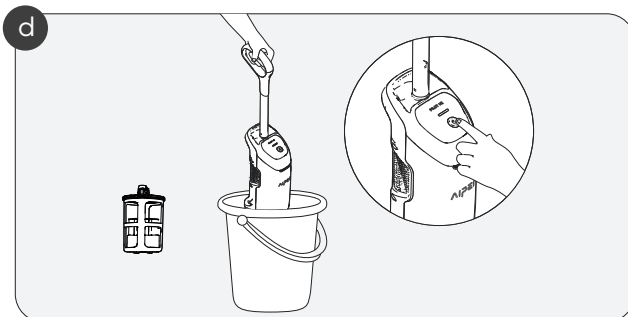

9. Indicateur LED

État de l'aspirateur	Instructions d'utilisation	État des voyants	Description
Mise sous tension/ Niveau de batterie	Appuyez sur le bouton de fonctionnement pendant 1 s pour allumer l'appareil.	Le voyant reste allumé.	Vert : 61 à 100 %
			Bleu : 31 à 60 %
			Rouge : 12 à 30 %
			Rouge clignotant : <12%
Utilisation	Cet appareil est en mode Standard à sa mise en route. Appuyez sur le bouton de fonctionnement et maintenez-le enfoncé pour basculer vers le mode Puissant.	Le voyant LED blanc et le voyant de batterie clignotent alternativement.	/
	En mode Puissant, appuyez sur le bouton de fonctionnement pour basculer vers le mode Standard.	Le voyant de batterie restera allumé.	/
Batterie faible	/	Le voyant LED clignotera lentement en rouge.	/
Rechargement	L'aspirateur ne peut être rechargé que lorsqu'il est éteint.	Voyant de pulsation	Le voyant LED présentera une lumière verte fixe lorsque l'appareil sera entièrement rechargé.
			Vert : 81 à 99 %
			Bleu : 51 à 80 %
Rouge : < 50 %			
Mise hors tension	Appuyez sur le bouton de fonctionnement pendant 2 s pour éteindre l'aspirateur.	Voyant atteint	Le voyant est éteint.

10. Liste d'emballage

N°	Nom	Modèle	Qté (pc)
1	Nettoyeur	Aiper Pilot H2	1
2	Chargeur	/	1
3	Station de rechargement	/	1
4	Manuel d'utilisation	/	1

11. Garantie

Ce produit a passé le contrôle de qualité et les tests de sécurité effectués par nos techniciens.

1. Ce produit est accompagné d'une garantie de 12 mois qui couvre la batterie et le moteur de votre article à partir de la date d'achat.
2. Cette garantie est annulée si le produit a été modifié, mal utilisé ou réparé par des personnes non autorisées.
3. Cette garantie s'applique uniquement aux défauts de fabrication et ne couvre pas les dommages résultant d'une mauvaise manipulation du produit par le propriétaire.
4. Le numéro de commande ou la preuve d'achat doit être présenté à la demande de toute réclamation de réparation pendant la période de garantie.



Gracias por elegir el aspirador de mano Aiper Pilot H2.
Se ha unido a millones de personas que ya disfrutaban de la experiencia de Aiper.

Este manual de usuario le ayudará a mantener su aspiradora con un rendimiento óptimo. Tómese unos minutos para leerlo.

Si tiene alguna pregunta, póngase en contacto con nuestro equipo de atención al cliente de Aiper para obtener ayuda o visite www.Aiper.com para obtener más información.

Servicio de Atención al Cliente de Aiper:

US Toll Free: 1-866-850-0666

Email: Service@aiper.com

Facebook: [@AiperOfficial](https://www.facebook.com/AiperOfficial)

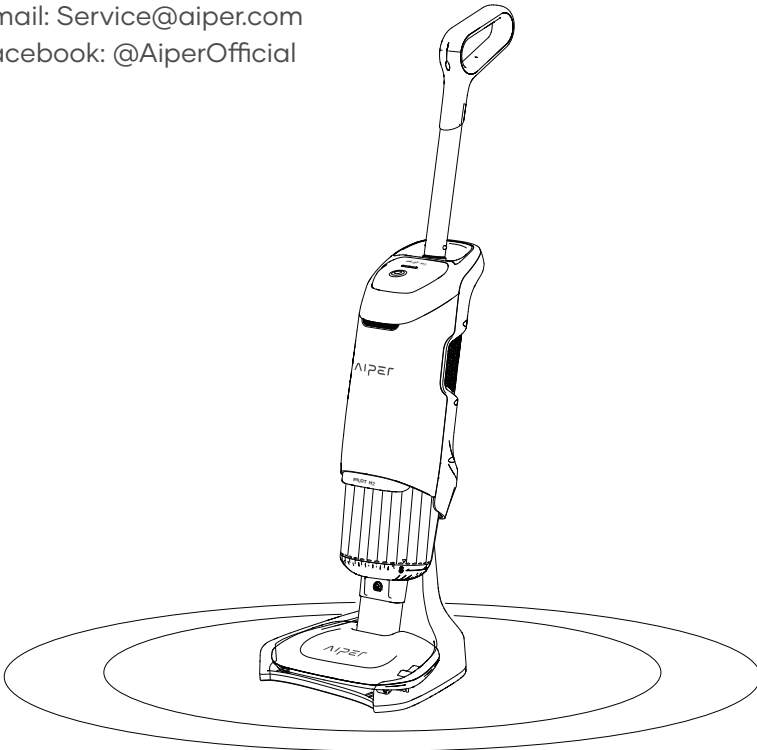

Español**CONTENIDOS**

Precauciones de seguridad importantes -----	37
1. Estructura -----	39
2. Especificaciones y condiciones de funcionamiento -----	40
3. Cómo usar su Limpiador de Piscina Aiper -----	41
4. Instalación -----	41
5. Operación de su dispositivo -----	43
6. Desarmado y limpieza -----	44
7. Cargando -----	46
8. Mantenimiento y almacenamiento -----	47
9. Indicador LED -----	50
10. Lista de empaque -----	51
11. Garantía -----	51

Precauciones de seguridad importantes

Los menores de trece años no deben utilizar el Pilot H2. Toda persona que vaya a utilizar el producto debe leer atentamente el manual del usuario antes de ponerlo en funcionamiento.

For your safety and optimal performance of this device, please read and follow the following suggestions.

1. El producto está diseñado para limpiar piscinas y spas.
2. Utilice únicamente la batería y el cargador originales o autorizados con el producto.
3. Cargue el Pilot H2 únicamente cuando esté apagado.
4. Cuando no lo utilice, guarde el Pilot H2 en un lugar limpio, fresco y seco.
5. No utilice el producto fuera del agua.
6. No bloquee el cabezal de aspiración con la mano ni lo pase por encima de su cuerpo, ya que podría sufrir lesiones.
7. Si cree que el producto no funciona correctamente, deje de utilizarlo inmediatamente y póngase en contacto con el servicio de atención al cliente.
8. Condiciones óptimas de funcionamiento:
 - 8.1 Profundidad de agua: 3 metros (10 pies).
 - 8.2 Temperatura del agua: 39.2°F - 95°F / 4°C - 35°C

Declaración de conformidad de la FCC

Nota: Este equipo ha sido probado, y se ha concluido que cumple con los límites establecidos en la parte 15 del Reglamento de la FCC para los dispositivos digitales de clase B. Estos límites han sido diseñados para ofrecer una protección razonable contra daños en instalaciones residenciales. Este equipo genera, usa, y puede radiar energía de radiofrecuencia, y si no se instala y usa de acuerdo con las instrucciones, podría causar interferencias a las radiocomunicaciones o lesionar a las personas. Sin embargo, no hay ninguna garantía de que no ocurrirán interferencias en una instalación en particular. Si este equipo causa una interferencia en la recepción de radio o televisión, se le recomienda al usuario probar corregir la interferencia mediante una, o más, de las siguientes medidas:

- Reorientar o reubicar la antena receptora.
- Aumente la separación entre el equipo y el receptor.
- Enchufe el equipo en un tomacorriente de un circuito diferente al del receptor.
- Consulte al fabricante, o un técnico de radio/televisión, para obtener ayuda.
- Tenga en cuenta que los cambios o modificaciones de este producto no están aprobados de forma expresa por la parte responsable del cumplimiento (Aiper), y que las modificaciones no autorizadas pueden invalidar la autoridad del usuario de operar el equipo.

Declaración de conformidad

Este dispositivo cumple con la parte 15 del Reglamento de la FCC. La operación está sujeta a las dos siguientes condiciones: (1) este dispositivo no debe causar una interferencia dañina, y (2) este dispositivo debe aceptar toda interferencia recibida, incluyendo las interferencias que puedan causar una operación no deseada.

Importador. Aiper Intelligent, LLC.

Dirección: Cumberland Parkway 2700, Suite 350, Atlanta, Georgia, 30339
Teléfono: +1-866-850-0666

Lea atentamente este manual de usuario antes de utilizar el producto.

1. Estructura

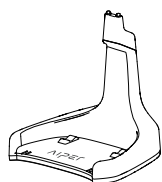
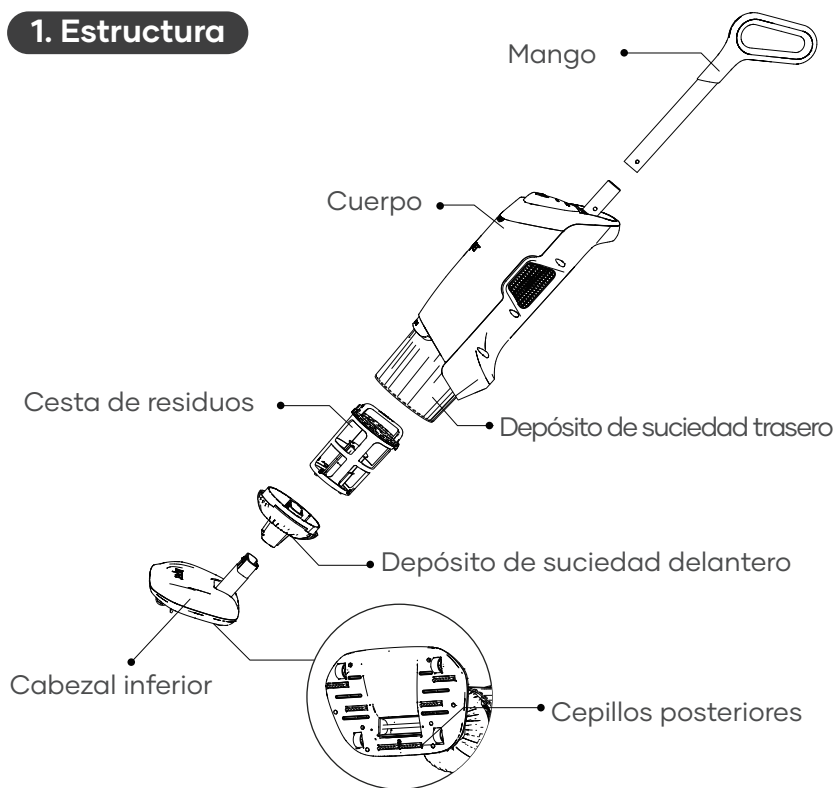

Base de carga

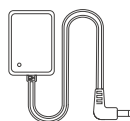

Cargador

2. Especificaciones y condiciones de funcionamiento

1. Modos de funcionamiento: modo estándar y modo turbo
2. Entrada del cargador: 100~240 V, 50/60 Hz
3. Salida del cargador: 12.6V/1.19A
4. Tiempo de carga: 2 horas
5. Duración de la batería: modo estándar: 70 min; modo turbo: 40 min
6. Succión: estándar: 80 lpm; modo turbo: 100 lpm
7. Grado IP: IPX8 impermeable
8. Máxima profundidad de agua: 3 m (10 pies)
9. Potencia de motor: modo estándar: 20 W; modo turbo: 35 W
10. Batería: 2600 mAh

PRECAUCIÓN:

Su limpiador de piscina Aiper funciona mejor en las siguientes condiciones de agua que se detallan abajo.

- Temperatura: 50–95°F (10–35°C)
- Valor de pH: 7.0–7.4
- Cloro: Máximo de 4 ppm
- NaCl: Máximo de 5000 ppm

3. Cómo usar la limpiadora de piscinas Aiper

El Pilot H2 ha sido diseñado para la limpieza de suelos, escaleras y esquinas de piscinas subterráneas y piscinas elevadas. También es apto para la limpieza de piscinas hinchables.



4. Instalación

a. Instale el mango en el cuerpo.

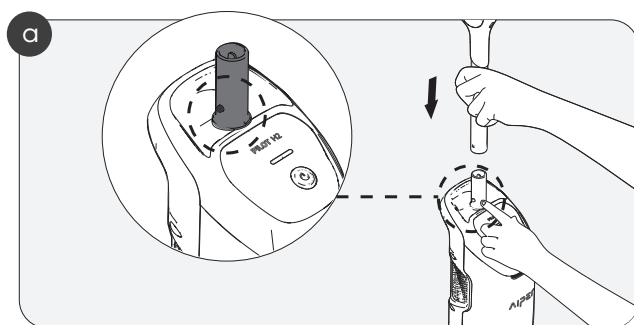

b. Instale el depósito de suciedad delantero en el cabezal inferior.

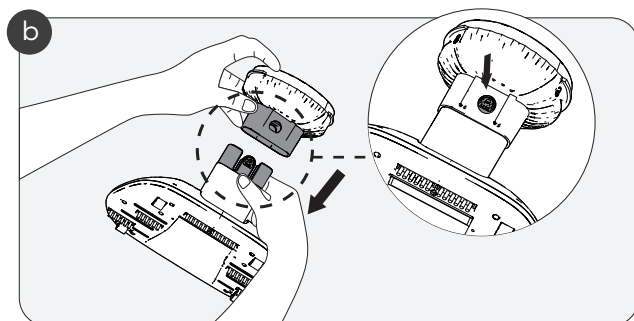

c. Instale los cepillos en la parte inferior del cabezal inferior.

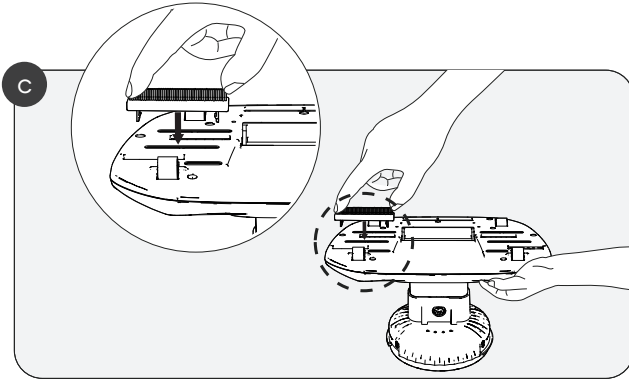

d. Instale la cesta de residuos en el cuerpo.

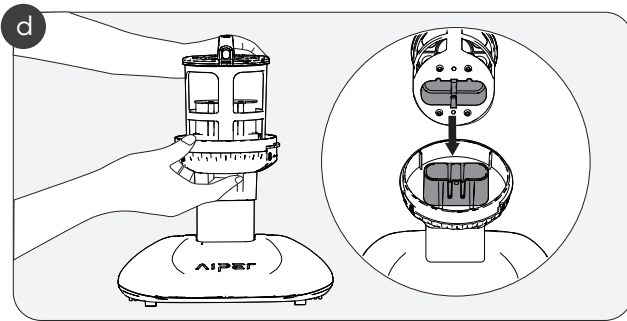

e. A continuación, apriete el cubo de basura delantero con el cepillo para suelos y el cubo de basura trasero.

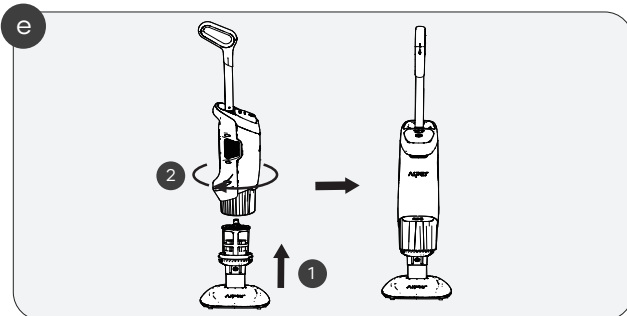

5. Funcionamiento

- a. Mantenga pulsado el botón de operaciones (botón redondo azul) dos segundos, hasta que se encienda la luz del indicador.

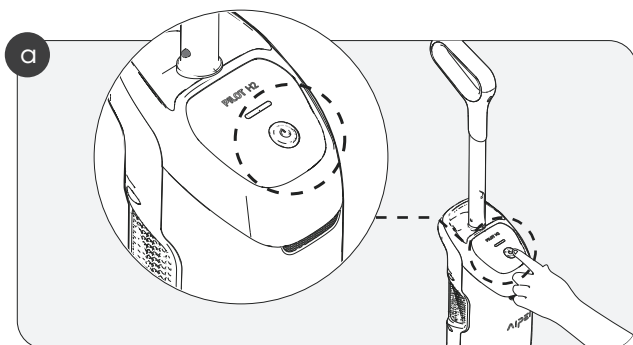

- b. Para cambiar al modo turbo, pulse el botón de operaciones. Para volver al modo estándar, pulse de nuevo el botón de operaciones.
- c. Sumerja en agua el producto antes de treinta segundos o se apagará automáticamente. El producto empezará a limpiar a los cinco segundos de estar sumergido en el agua.

- d. Si el indicador LED parpadea en rojo, queda poca batería.

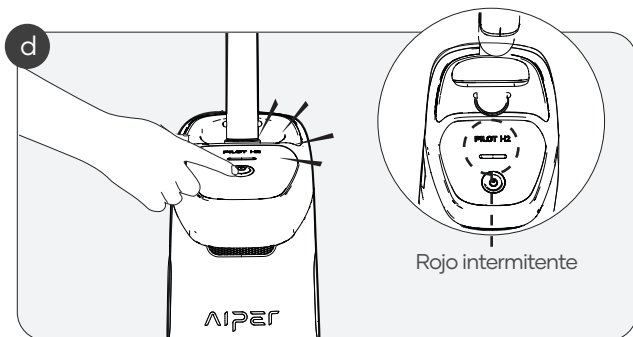

- e. Antes de retirar el dispositivo de su piscina, mantenga presionado el botón de operaciones durante dos segundos para apagar el dispositivo.

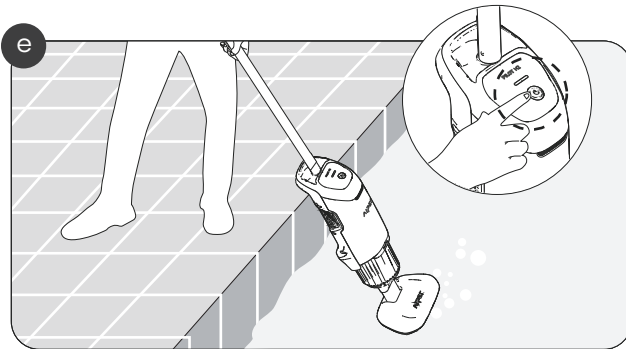

6. Desmontaje y limpieza

- a. Retire el depósito de suciedad delantero y el cabezal inferior del depósito de suciedad trasero.

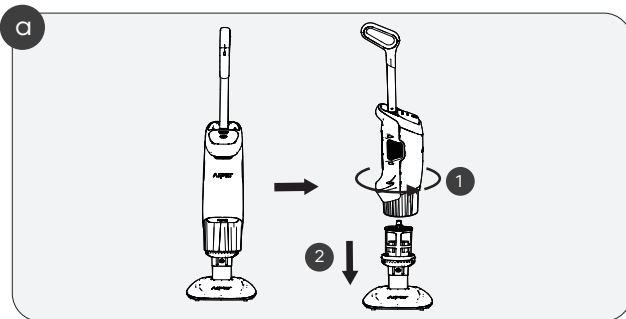

b. Retire la cesta de residuos.

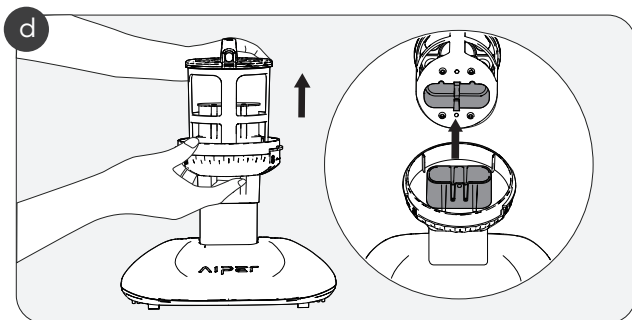

c. Abra, vacíe y enjuague la cesta de residuos.

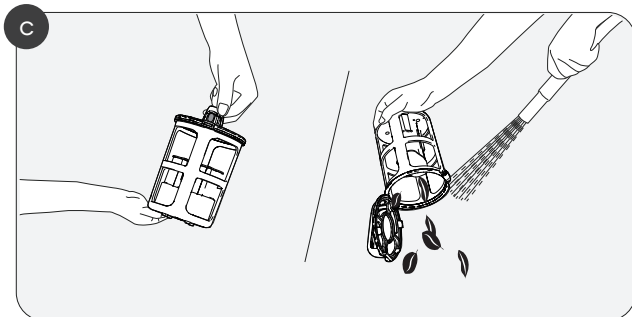

7. Cargando

- a. Antes de cargar el producto, limpie los puertos de carga para evitar posibles descargas eléctricas.

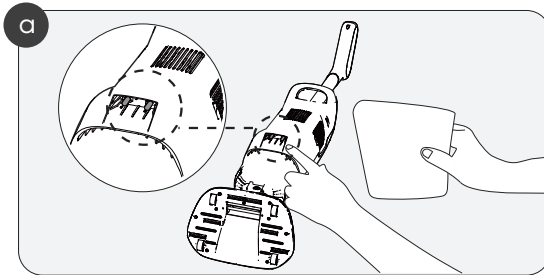

- b. Inserte el cargador en el puerto de carga situado en la parte posterior de la base de carga.

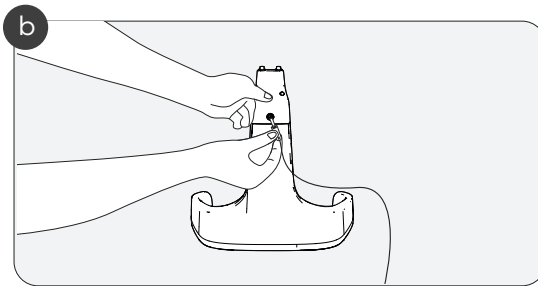

- c. Inserte el Pilot H2 en la base de carga alineándolo con las ranuras de la base.

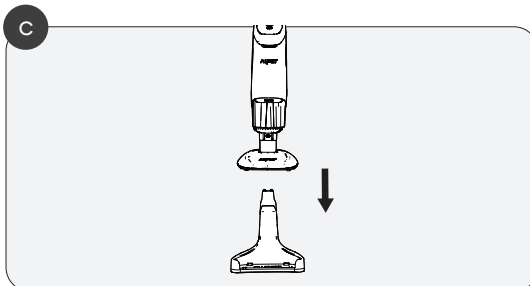

8. Mantenimiento y almacenamiento

8.1 Sustitución de los cepillos posteriores

a. Retire el cabezal inferior y los cepillos posteriores de forma manual.

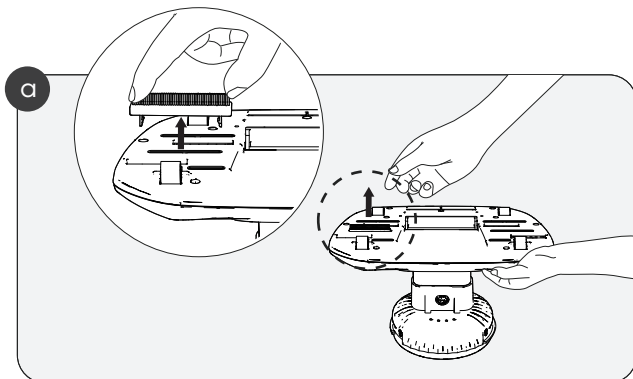

b. Inserte los nuevos cepillos en las ranuras.

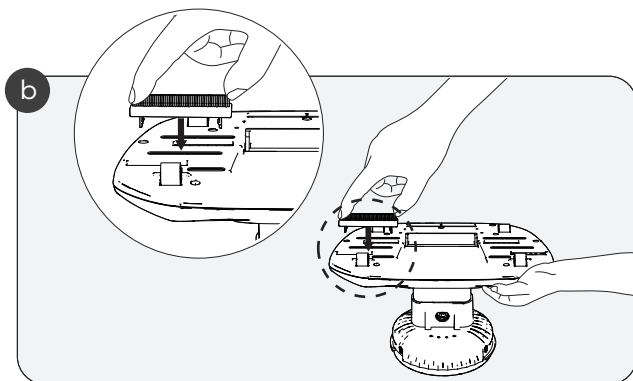

8.2 Limpieza

- a. Retire el depósito de suciedad delantero, el cabezal inferior y los cepillos posteriores.

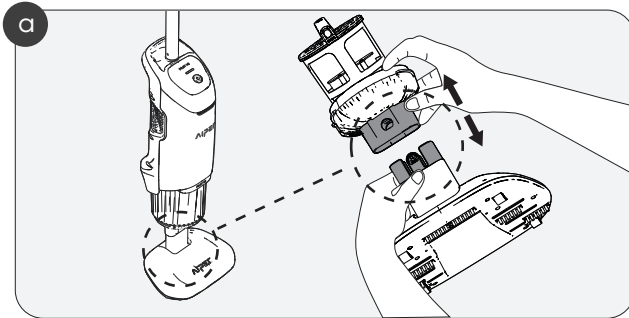

- b. Retire la cesta de residuos.

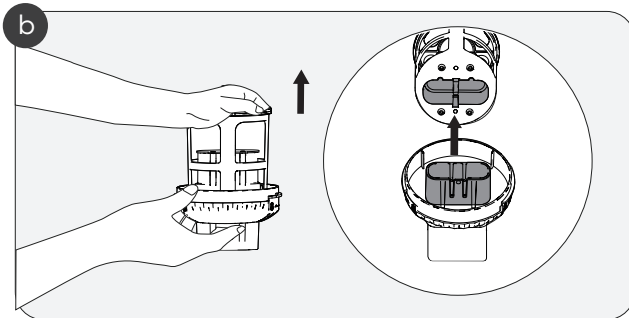

c. Vuelva a instalar el depósito de suciedad delantero.

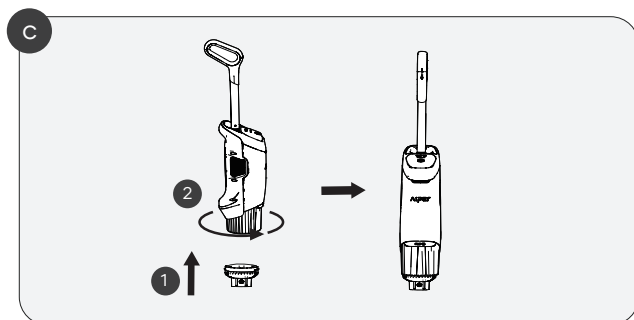

d. Sumerja el producto en agua limpia, girándolo como sea necesario para limpiar los componentes internos.

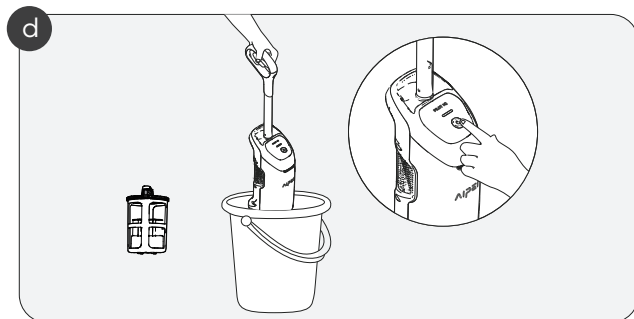

9. Indicador LED

Estado de la aspiradora	Instrucciones de operación	Luz indicadora de estado	Descripción
Encendido/Nivel de batería	Pulse el botón de operación durante 1 segundo para encender el dispositivo.	La luz indicadora se mantendrá encendida.	Verde: 100-61 %
			Azul: 60-31 %
			Rojo: 30-12 %
			Rojo parpadeando: <12 %
Funcionamiento	Este dispositivo se inicia en modo estándar al iniciarse. Mantenga pulsado el botón de operación para cambiar al modo turbo.	La luz LED indicadora blanca y la luz indicadora de batería parpadean alternativamente.	/
	En el modo turbo, presione el botón de operación para cambiar al modo estándar.	La luz indicadora de batería se mantendrá encendida.	/
Batería baja	/	El indicador LED parpadeará lentamente en rojo.	/
Carga	La aspiradora solo puede cargarse mientras está apagada.	Luz intermitente	El indicador LED se iluminará en verde cuando el dispositivo esté completamente cargado.
			Verde: 81-99 %
			Azul: 51-80 %
			Rojo: <50 %
Apagado	Pulse el botón de operación durante 2 segundos para apagar la aspiradora.	Luz apagada	La luz indicadora está apagada.

10. Lista de empaque

Nº	Nombre	Modelo	Cantidad (ud)
1	Limpiador	Aiper Pilot H2	1
2	Cargador	/	1
3	Base de carga	/	1
4	Manual del usuario	/	1

11. Garantía

Este producto ha superado el control de calidad y la prueba de seguridad realizada por nuestros técnicos.

1. Este producto viene con una garantía de 12 meses que cubre la batería y el motor, a partir de la fecha de compra.
2. Esta garantía quedará nula si el producto es alterado, usado de forma inadecuado, o reparado por una persona no autorizada.
3. Esta garantía se otorga para cubrir defectos de fabricación, y no cubre los daños resultantes del mal uso del producto por parte del dueño.
4. El número de orden, o el registro de compra, debe presentarse junto a toda solicitud de reparación durante el periodo de garantía.



AIPEER®

— bring vacation home —

www.aiper.com