

Vanne multivoies Flat

Flat selector valve

nouveautés
07 new

Grandes prestations, petites dimensions

Nouvelle vanne multivoies avec des dimensions réduites grâce à la conception d'un seul niveau (par rapport aux deux niveaux habituels des vannes multivoies). Cette petite taille la rend particulièrement adaptée pour les espaces réduits, comme par exemple les cabines ou monoblocs, où l'on peut noter une optimisation d'espace avec le modèle Top.

Big on features, small on size

Introducing a new selector valve which for the first time features a special compact look thanks to its single-level design (compared to the normal twin-level set-up in other selector valves). This reduced size makes the equipment especially suitable in installations where space is at a premium, such as in filter housing or monoblocks, where it is worth mentioning the extensive use of the Top model.



Caractéristiques générales

- L'application de la vanne Flat est recommandée pour des filtres mesurant jusqu'à 550 mm de diamètre ou avec des niveaux de perte de charge comparables.
- Permet d'effectuer les mêmes fonctions qu'une vanne conventionnelle: filtration, lavage, rinçage, vidange, recirculation et fermeture.
- 6 positions de travail.
- Pression maximale de travail 2,5 kg/cm²
- Bloc, couvercle et manette en ABS. Distributeur en PPO.
- Cloche avec large espace de rotation par rapport au bloc.
- Système de fermeture par vis en acier inoxydable AISI-316.
- La conception du distributeur évite de possibles engorgements provoqués par du sable, des résidus, etc.
- Résistance mécanique maximale et anti-corrosion.

General Characteristics

- Flat valves are recommendable for filters up to 550 mm in diameter or with comparable load loss levels.
- Carries out all the same functions as a normal valve: filtration, back wash, rinse, drain recycle and shut down cycles.
- 6 working positions.
- Maximum working pressure: 2.5 kg/cm²
- Casing, cover and lever in ABS. Distributor in PPO.
- Cover provides ample turning space with respect to the valve casing.
- AISI-316 stainless steel screw closure system.
- The distributor design prevents potential blockages due to build up of sand, dirt, etc.
- Maximum durability and resistance to rust.

Code - Code	Description - Description
34543	Vanne multivoies latérale 1 ½" / 1 ½" lateral selector valve
34546	Vanne multivoies 1 ½" / 1 ½" Top selector valve

Vanne multivoies Flat

Flat selector valve

nouveautés
07 new

Composants de la soupape - Valve components

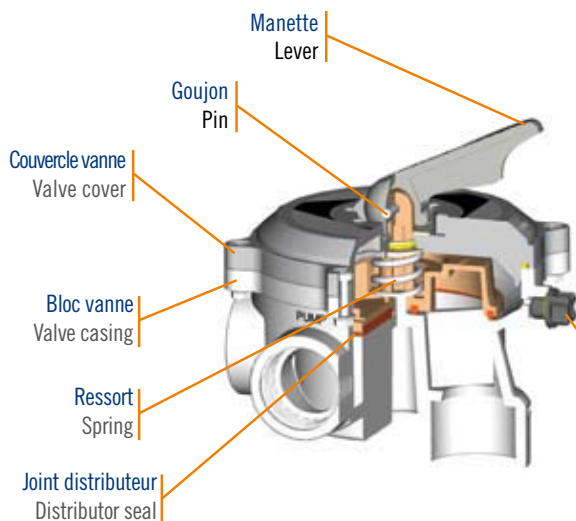

Vanne multivoies latérale Flat 1 1/2"
1 1/2" Flat lateral selector valve

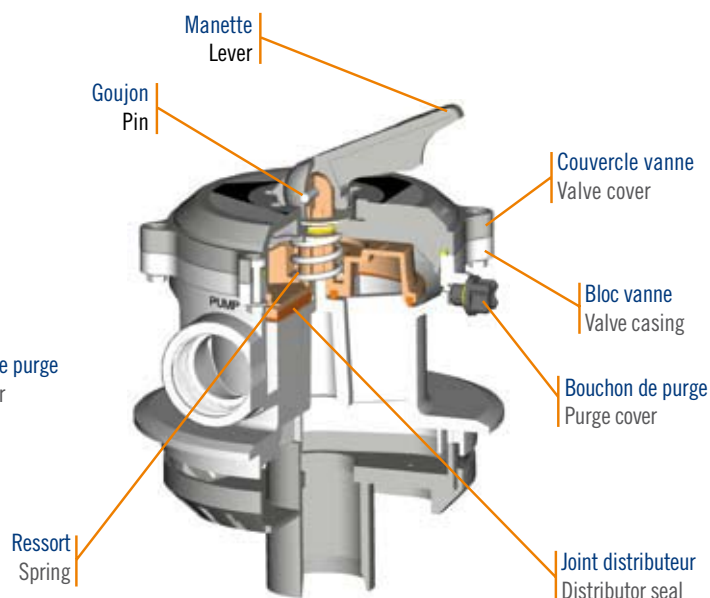

Vanne multivoies Top Flat 1 1/2"
1 1/2" Top Flat selector valve

Dimensions - Dimensiones

